

# PIA

PLECS INFORMATIUS ALS ARQUITECTES

65

ABRIL 2005  
ANY 6

REUNIONS DE LA JUNTA DIRECTIVA

VISAT

CONVENI AMB BANKINTER

LA LLENGUA AL DIA

ESCOLA SERT

DELEGACIÓ ALT EMPORDÀ

DELEGACIÓ GARROTXA-RIPOLLÈS

ACTIVITATS PER A L'ABRIL

TAULELL D'ANUNCIS

NOTES INFORMATIVES

Edita:  
COAC  
ANY - 6  
Dip. Leg.: GI-1235-00



Col·legi d'Arquitectes  
de Catalunya  
**Demarcació de Girona**

Pia Almoina  
Plaça Catedral, 8  
17004 Girona  
Tel 972 41 27 27  
Fax 972 21 41 51  
[www.coac.net](http://www.coac.net)

### Cicle Arquitectura industrial de les comarques de Girona.

1. Colònia i fàbrica de Santa Maria. Ripoll 1890. Pia 64 (març 2005).
2. Central elèctrica El Pasteral. Cellera de Ter. Pia 65 (abril 2005)



Central elèctrica El Pasteral. Cellera de Ter. Fons de postals de l'Arxiu Històric de la Demarcació de Girona del CoAC (AHCAC). Reg. 18616.

## Reunions de Junta Directiva

### 1 de febrer de 2005

El president, Josep Riera, informa dels temes tractats a l'última Junta de Govern. Destaca que s'han aprovat tots els punts presentats per la Demarcació de Girona. Explica, també, que es va reunir amb la directora General d'Habitatge, Carme Trilla, amb el degà, Jesús Alonso, i el president del Col·legi d'Aparelladors i Arquitectes Tècnics de Barcelona, Xavier Bardají. Van demanar a la directora General que a la redacció de la nova llei d'habitatge s'eliminés l'actual règim sancionador. Els juristes del Col·legi d'Arquitectes i els del Col·legi d'Aparelladors es posaran d'acord amb els redactors de la nova llei sobre la viabilitat d'aquesta demanda. En relació a la tramitació d'expedients amb l'actual llei, s'intentarà trobar una nova fórmula per a la instrucció dels expedients sancionadors, vetllant per incentivar la conciliació prèvia i la uniformitat en la quantitat d'expedients entre les Demarcacions.

El vocal de Formació, Jordi Ortega, informa que el Consell Social de la Universitat de Girona ens ha proposat que busquem una personalitat del món de l'Arquitectura per a realitzar la conferència magistral en l'acte de lliurament dels Premis de Recerca d'estudiants de Batxillerat de la UdG i del CoAC. Des de la Vocalia de Formació s'estan iniciant contactes amb diferents arquitectes de reconegut prestigi per a realitzar aquest acte.

El vocal d'Exercici Professional, Frederic Cabré, informa que s'han apuntat 14 arquitectes a la convocatòria de la Demarcació per a la realització dels informes

previs als ajuts de rehabilitació de la Generalitat (TEDI). D'aquests se n'han seleccionat quatre i dos més de reserva, segons currículums presentats.

El delegat de la Garrotxa-Ripollès, Daniel Mallarach, comenta l'èxit assolit a la delegació en la jornada d'informació sobre el visat telemàtic on hi van assistir 22 persones. Informa, també, de les properes activitats programades.

La delegada de l'Alt Empordà, Dolors Llorà, explica que, a petició de l'Ajuntament de Figueres, han preparat un informe amb el company Esteve Corominas sobre el projecte del camí de la Font del Soc. El contingut d'aquest informe l'assumeix la Delegació de l'Alt Empordà de la Demarcació de Girona del CoAC a tots els efectes.

#### **22 de febrer de 2005**

El secretari, E. Antoni Vilanova, informa que s'ha convocat una reunió de coordinació de visat a Barcelona. Hi assistiran, en representació de la demarcació, el vocal d'Exercici professional Frederic Cabré, la cap de Visat, Lurdes Ferran, el secretari Tècnic, Arcadi Viñas, i ell mateix.

El vocal de Formació, Jordi Ortega, informa de les característiques de la relació establerta amb la Fundació de la Universitat de Girona en l'organització de cursos conjunts, i la possible creació d'altres vincles en l'àmbit de la formació amb la mateixa Universitat de Girona. També informa que des de la Vocalia s'estan iniciant les gestions necessàries per a l'organització de la benvinguda anual als nous col·legiats i estan buscant la fórmula per a organitzar aquest acte periòdicament amb el mateix format.

El vocal de Cultura, Ricard Turon, explica que s'ha arribat amb un acord amb el Diari de Girona per a la publicació en el seu dominical d'articles sobre Arquitectura. Començaran amb els Premis d'Arquitectura i es seguirà amb altres temes decidits per la Junta de la Demarcació.

Informa, també, sobre les properes activitats, conferències i exposicions que es realitzaran a la demarcació.

La delegada de l'Alt Empordà, Dolors Llorà, informa sobre les properes activitats que es realitzaran a la Delegació.

## Visat

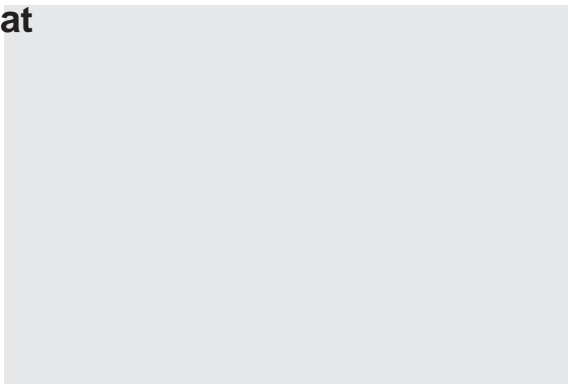

### Manual de Visat

Des de fa uns dies trobareu penjat a la pàgina web del CoAC el **MANUAL DE VISAT** ([www.coac.net/ssi/privat/VISATS/Main\\_frm.shtml](http://www.coac.net/ssi/privat/VISATS/Main_frm.shtml)), aprovat recentment per la Junta de Govern del CoAC.

En aquest Manual de Visat hi trobareu tota la informació vigent relativa al visat, des del càlcul del pressupost de referència, als honoraris i continguts mínims dels documents visats.

També es publica en el Manual el valor màxim del pressupost d'execució material per a la redacció de **l'Estudi Bàsic de Seguretat i Salut**, que passa a ser de **220.000 €** enlloc de 180.000 €.

## Conveni amb Banca Privada de Bankinter

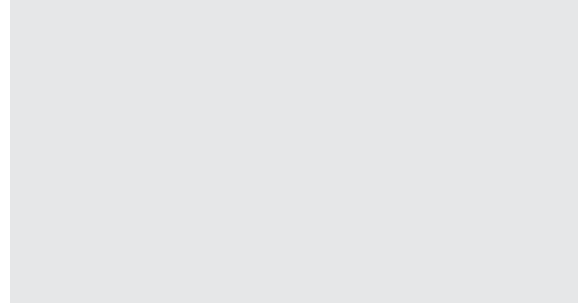

Us facilitem les condicions actualitzades del conveni que tenim amb la Banca Privada de Bankinter.

Aquesta mateixa informació, així com els convenis que tenim amb altres entitats bancàries, les podeu consultar a la pàgina web de la nostra Demarcació: [http:// www.coac.net/Girona/entitats\\_bancaries/](http://www.coac.net/Girona/entitats_bancaries/)



banca privada bankinter **b**

  
 banca privada bankinter

| PRODUCTES   | CARACTERÍSTIQUES   | ALTRES AVANTATGES   |
|---|--|---|
| <b>"CUENTA PRIVADA"</b><br>Compte únic utilitzable tant per saldos creditors <b>com deutors</b>   | Import mínim: 30.050 €<br>Import màxim: 180.303 €<br>Saldos creditors:<br>Euribor 30 dies - 0,75 %<br>Saldos deutors:<br>Euribor 30 dies + 1,50%<br>Comissió obertura:<br>0'50% (s/ límit deutor)  | Visa gratuïta<br>Assegurances gratuïtes d'accidents i multiassistència  |
| <b>HIPOTECA (VIVENDA) BANKINTER</b>   | Euribor a 1 any + 0,45%<br>Comissió obertura = 0%  | Sense arrodoniment<br>Sense comissió d'estudi<br>Sense comissió d'amortització anticipada   |
| <b>HIPOTECA ebankinter.com</b>  | <a href="#">e-hipoteca</a>   |   |
| <b>PRESTEC PERSONAL</b>   | Euribor 30 dies + 1,75%<br>Comissió obertura = 0,50%<br>Import mínim = 3.005 €<br>Import màxim = 30.050 €  | Fins a 5 anys<br>Sense comissió d'amortització anticipada   |
| <b>LEASING</b>  | Mobiliari (mínim 2 anys) :<br>Immobiliari (mínim 10 anys) :<br><br>Interès revisable anualment en funció : Euribor + 1'50%   | Comissió obertura = 0,50%   |
| <b>RENTING VEHICLES</b>   | <a href="#">Bankinter - Hertz Leas España</a>  |   |
| <b>FONS D'INVERSIÓ</b>  | <a href="#">Bankinter - Fons d'inversió</a>  | Gesbankinter + Gestores internacionals  |
| <b>PLANS DE PENSIONS</b>  | <a href="#">Bankinter - Fons de Pensions</a>   | Conegui els nostres plans de pensions   |
| <b>SERVEI DE BANCA TELEFÓNICA</b>   | Servei automàtic 24 hores al dia, inclòs festius   | Amb operadors de 8'00 a 22'00 h.  |
| <b>SERVEI DE BANCA TELEFÓNICA</b>   | Servei automàtic 24 hores al dia, inclòs festius   | Amb operadors de 8'00 a 22'00 h.  |
| <b>SERVEI DE BANCA TELEFÓNICA</b>   | Servei automàtic 24 hores al dia, inclòs festius   | Amb operadors de 8'00 a 22'00 h.  |
| <b>ALTRES SERVEIS INTERNET</b>  | <a href="#">Assessor d'inversions</a><br><br><a href="#">Subhastes</a><br><a href="#">Broker de borsa</a><br><br><a href="#">Agregador</a><br><br><a href="#">Mobilitat</a>  | Proposta inversió / Anàlisi de carteres<br><b>ACORDS DE GESTIO : Autogestió carteres de fons, valors i plans pensions.</b><br>Dipòsits<br>Comissió fix = 7 € (mercat continu)<br>3,5 € per operacions < 1.502,53 €<br>Mercats internacionals : 20€<br>20 Borses de tot el món<br>Consulti <u>tots</u> els seus comptes des del mateix lloc<br>El nostre broker al mobil |
| <b>ASSESSORAMENT FINANCER-FISCAL</b><br><br>quin temps pot dedicar a la gestió del seu patrimoni? | Excel·lent servei per proporcionar-li <b>assessorament global i seguiment planificat</b><br>Excel·lent servei per poder-nos <b>delegar tota la gestió</b> del seu patrimoni:<br>Gestió Patrimonial<br>Excel·lent servei perquè <b>Vostè mateix</b> gestioni el seu patrimoni |   |

Persones de contacte :

Imma Cano (Tel.696418889)

Cristina Antoner (Tel. 647337709)

## La llengua al dia



CONSORCI PER A  
LA NORMALITZACIÓ  
LINGÜÍSTICA

CENTRE DE NORMALITZACIÓ LINGÜÍSTICA DE GIRONA

El mes passat vam introduir alguns termes relacionats amb la construcció de túnels. Avui us n'ofereim uns quants més i també una imatge, que podeu trobar al *Diccionari visual de la construcció*, del Departament de Política Territorial i Obres Públiques de la Generalitat de Catalunya. (Imatge extreta de la web <http://www.gencat.net/ptop/documentacio/llengua/dicvisualc.htm>)

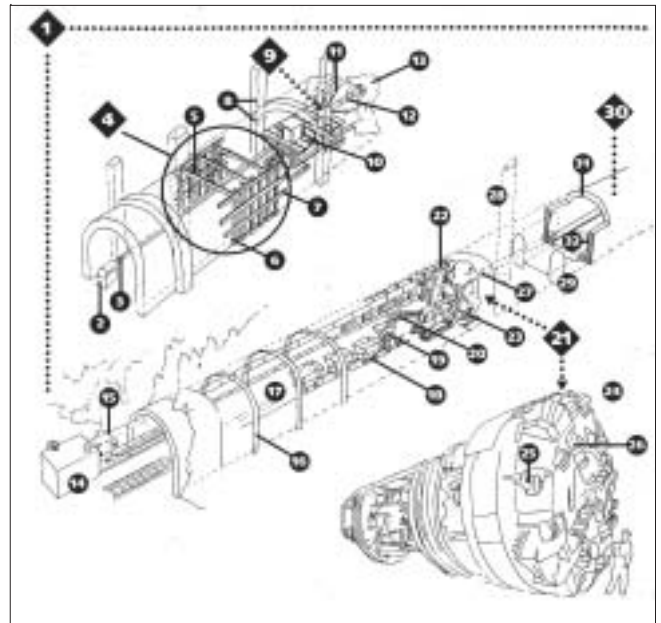

1. excavació de túnel
2. compressor
3. tub d'aire comprimit
4. apuntament
5. travesser
6. peu dret
7. post de revestiment
8. bastaix
9. jumbo
10. plataforma
11. martell pneumàtic
12. perforadora
13. front d'atac
14. estació de ventilació
15. tub de ventilació
16. cintra o cindri
17. via
18. vagoneta
19. tremuja
20. cinta transportadora
21. tuneladora, escut, excavadora de túnels
22. carcassa metàl·lica, carcassa protectora
23. mecanisme d'impulsió
24. capçal circular
25. catúfol
26. moleta
27. calada
28. pou de sondatge
29. galeria
30. revestiment
31. volta
32. mur lateral

## La cuina com a espai vital

Lb | Leopold Bautista  
Rbla. Joaquim Ruyra, 2 | 17300 Blanes  
Tel. 972 351 917

Lb | Leopold Bautista  
Plaça Santa Susana, 8 | 17001 Girona  
Tel. 972 414 248

Ambit  
C/ Pare Roca, 7 | 17800 Olot  
Tel. 972 271 530

bulthaup

## Escola Sert

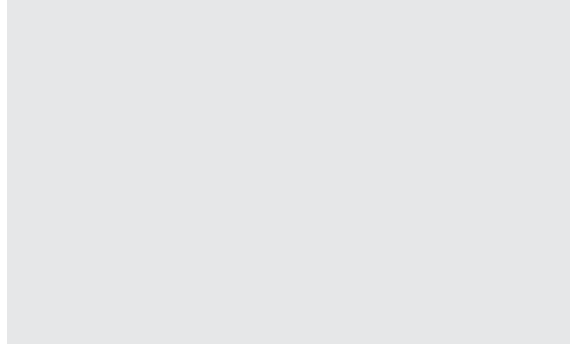

### JORNADA TÈCNICA SOBRE ACABATS DE FAÇANA: LA PELL DE L'EDIFICI

#### PROGRAMA

17.00 h LA PINTURA COM A MATERIAL DE CONSTRUCCIÓ.

Noves tecnologies en pintures i recobriments per a la protecció de superfícies a la construcció.

Ponent: Gregorio Albacar Mallor. Enginyer tècnic químic. SIKKENS

18.45 h Pausa – cafè

19.00 h PREVENCIÓ DE PATOLOGIES EN ELS MORTERS MONOCAPA

Les fibres HD i la tecnologia perlabloc.

Ponent: Josep Borrull Preixens. Director de mercat. WEBER cemarksa

**Data:** dimarts 26 d'abril de 2005

**Horari:** de 17:00 a 20:30 h.

**Durada:** 3,5 hores.

**Lloc:** Sala Rafael Masó de la Demarcació de Girona.

#### Jornada Gratuïta.

Cal confirmar l'assistència a secretaria de l'Escola Sert (Iolanda)

Tel. 972 41 28 96 / Fax: 972 20 75 12 / [esert.gir@coac.net](mailto:esert.gir@coac.net)

Es lliurarà monografia editada per ANFAPA (Associació Nacional de Fabricants de Morters Industrials) als assistents a la jornada.

## Delegació Alt Empordà

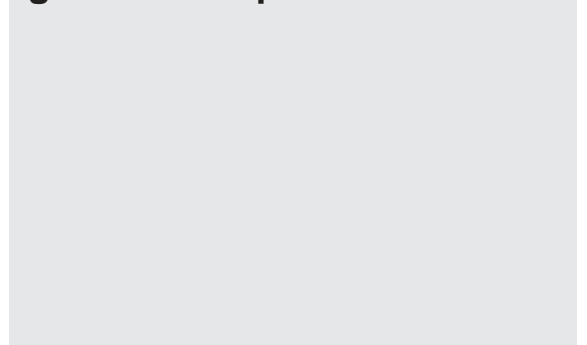

### ENRIC RUIZ-GELI: CONFERÈNCIA + VISITA D'OBRES

El passat 11 de març, la seu de la Delegació de l'Alt Empordà del CoAC va convidar l'arquitecte Enric Ruiz-Geli a presentar-nos els seus darrers projectes i, aprofitant la proximitat geogràfica de dues de les seves obres, es va organitzar pel dia següent una visita d'obres que comptaria amb la intervenció del mateix autor i alguns dels seus col·laboradors del despatx Cloud 9.

#### 11 de març, 19:30 h CONFERÈNCIA

Enric Ruiz-Geli inicia la seva exposició deixant clars certs conceptes que per a ell són primordials per poder arribar a entendre el per què de la seva arquitectura i, més que el motiu, la forma de treballar, la seva tècnica basada en la recerca i l'experimentació. Partint d'una imatge molt suggerent ens convida a entendre Catalunya com una ciutat, el que ell anomena *metàpolis*, on ens planteja un sistema operatiu com una ciutat paisatge construïda *desde lo artificial versus lo natural*, una arquitectura més flexible, més orgànica i més utòpica, on el material constructiu s'ha de veure com una llavor, és a dir, de naturalesa complexa, reactiva i mutant. Remarca la importància del *teamwork*, treball en equip vinculat a un treball en xarxa que deixa enrera la visió arquitecte-diva. Considera que l'arquitectura potencia la societat, li genera uns sentiments i, per aquesta raó, insisteix en l'actitud de l'arquitecte al servei de la societat. Després d'aquesta introducció, Enric Ruiz-Geli va explicar cinc dels seus últims projectes.

**Aviari, concurs internacional, 2002.** Es parteix de la idea de reproduir l'essència del paisatge natural en què viuen les aus, evitant la imatge de gàbia-públic. Planteja una estructura longitudinal que permeti vols llargs de geometria fusiforme amb una estructura arbòria central (estructura metàl·lica en vida, *arquinatúra*)

**Morphorest (l'ombra del forum), 2004.** Calia crear ombres amb urgència i surgeix la idea de bosc. A partir d'aquí es planteja una estructura vectorial tensada de seccions variables que, juntament a una catifa de fulles metàl·liques, és capaç de generar l'ombra requerida, a més d'un moviment musical variable i constant en funció del vent.

**Hotel Habitat H+R.** Es parteix de la idea de construir un hotel a l'Hospitalet com un bosc, de l'afirmació que l'habitació de l'hotel és un arbre. D'un banda, l'edifici s'ha resolt en una estructura de formigó vist, amb façanes de vidre que anomenen *compact*. D'altra, la imatge diurna i nocturna crea una superfície que anomenen *skin*: aquesta està formada per una superfície de cables metàl·lics d'inox que aguanta 40.000 "fulles" intel·ligents i plaques fotovoltaïques. Tota aquesta natura es comporta com un pulmó del barri.

**Vil·la Bio.** Es planteja com una rampa amb dos murs opacs amb finestres al cel. Parteix de la idea que una



casa pot ser un paisatge íntim, personal, intransferible i únic i, per aquest motiu, utilitza recursos com la ubicació del jardí al sostre i un tractament topogràfic de la façana per camuflar l'habitatge en el paisatge.

**Vil·la Nurbs.** En aquest cas, la idea del projecte va sorgir del treball d'experimentació a partir del que succeeix en el trencament del gel i l'obtenció de volums d'aigua. Per tal de preservar la privacitat del seus habitants s'ha optat per elevar la casa sobre la parcel·la, amb la qual cosa el vas de formigó de la piscina és la pota de la casa. Cal destacar la col·laboració dels dissenyadors Emili Padrós i Anna Mir i altres tècnics en la creació de nous materials.

#### 12 de març, 10:00 h VISITA OBRES

La visita va començar a la vil·la BIO a Hostalets de Llers i posteriorment ens van dirigir a Empuriabrava, a la vil·la NURBS a càrrec d'Enric Ruiz-Geli que va explicar fins el detall constructiu les particularitats d'ambdós habitatges i va reunir un nombrós públic encuriósit pels seus projectes.





## Delegació Garrotxa-Ripollès

### CICLE SEGELL VERD.

**Un espai intermedi entre l'urbà i el natural.  
A càrrec de Mercè Berengué, arquitecta**

El divendres 25 de febrer, el despatx d'arquitectura ROLDAN-BERENGUÉ, concretament Mercè Berengué, va estar a la Delegació Garrotxa-Ripollès per parlar sobre l'espai intermedi entre l'urbà i el natural: "Percebem els edificis i les urbanitzacions com un component coherent amb la natura".

L'emplaçament dels projectes que explicarem actuen com un ecotò entre l'espai i el natural. Els edificis i les urbanitzacions contenen elements d'ambdues realitats. Entenem que la complexitat de la localització pot ser una gran oportunitat d'integrar en la intervenció les dues forces.

El primer cas, un edifici: el Centre d'estudis ambientals Ford Calumet a Chicago (Illinois, EUA), situat en un aiguamoll proper a la planta de muntatge de cotxes de la Ford.



Estratègia: combinem la tecnologia i la memòria del lloc.

El segon cas, un territori: "el Graell", un nou barri a Vic situat en els límits urbans a ponent.

Estratègia:

- 1: tipologies edificatòries urbanes i urbanització rural
- 2: densitat urbana i ocupació del sòl suburbà

### La integració als edificis de l'energia solar tèrmica per a l'escalfament d'aigua.

El dimarts 1 de març de 2005 va tenir lloc la xerrada sobre la integració als edificis de l'energia solar tèrmica per a l'escalfament d'aigua, a càrrec de Narcís Marquez, delegat a Catalunya de la firma Viessmann, i d'Aleix Boada, enginyer industrial de Comercial Tècnica de Calefacció d'Olot i Banyoles.

Ens van explicar els diferents tipus d'instal·lacions possibles, així com els requeriments d'espais necessaris i els costos de les mateixes.

Van assistir-hi una vintena de tècnics de diferents àmbits i es va acabar la xerrada amb un col·loqui.

Finalment es va anunciar la intenció d'organitzar una propera xerrada sobre les superfícies radiants per a calefacció i refrescament.



## Activitats per a l'abril

### Vocalia de Projecte i Cultura

- Presentació del nou volum de la col·lecció **Pre-textos** de Arquitectura: **"Hubiera preferido invitarles a cenar..."** de l'arquitecte **Elías Torres**  
L'acte comptarà amb la participació de Félix de Azúa, Ricardo Sánchez Lampreave i Miguel Usandizaga  
Data: dimecres 6 d'abril de 2005  
Hora: 20 hores  
Lloc: Amfiteatre de la Reial Acadèmia de Medicina de Catalunya (c. del Carme, 47 – Barcelona)
- Exposició **Manipulació de l'espai. Escultures de Rafael Marquina**  
Inauguració: dijous 7 d'abril de 2005 a les vuit del vespre  
Del 7 d'abril al 8 de maig de 2005  
Lloc: Sala d'Exposicions de la Demarcació  
Horari de visita: feiners de 9 a 20h
- Exposició **Miralls: el riu Fluvià a l'Empordà. Projectes del graduat superior en paisatgisme de l'ETSAB**  
Inauguració: divendres 15 d'abril de 2005 a les vuit del vespre.  
Del 15 d'abril al 8 de maig de 2005  
Lloc: Sala La Cova de la Demarcació  
Horari de visita: feiners de 9 a 20h.
- Presentació del llibre **"Réquiem por la escalera"** d'Oscar Tusquets.  
Data: dimecres 20 d'abril de 2005  
Horari: 20 hores  
Lloc: Sala Rafael Masó de la Demarcació
- **Viatge a Londres.**  
Del 21 al 24 d'abril de 2005  
Organitza: Vocalia de Projecte i Cultura de la Demarcació.  
Informació: Secretaria de Cultura. Tel. 972.41.28.96.  
Places limitades

### Escola Sert

- Curs intensiu de **Valoracions Immobiliàries**  
Director: Pere González Nebreda. arquitecte  
Dates: 31 de març, 1 i 2 d'abril de 2005  
Horari:  
- dijous 31 de març: de 16h a 21h  
- divendres 1 d'abril: de 9.30h a 14.30h i de 16h a 21h  
- dissabte 2 d'abril: de 9.30h a 14.30h  
Lloc: Sala Rafael Masó de la Demarcació  
Matrícula:  
- Arquitectes CoAC: 348€ (IVA inclòs)  
- Arquitectes CoAC amb menys de tres anys de col·legiació, estudiants, membres de l'AAEPF i taxadors d'Arquitasa: 278€ (IVA inclòs)  
- Arquitectes Demarcació de Girona amb menys de dos anys de col·legiació: 174€ (IVA inclòs)  
- Altres: 580€ (IVA inclòs)  
Titulació: Diploma de la Societat de Taxacions ARQUITASA i certificat d'assistència de la Demarcació de Girona del CoAC  
Places: Mínim: 25\* / Màxim: 50.  
(\* ) El Curs es realitzarà sempre que s'assoleixi el nombre mínim d'inscripcions previst.  
Data límit de matriculació: abans del dijous 24 de març de 2005  
Informació / Inscripcions: secretaria d'Escola Sert (Iolanda) – Tel. 972.41.28.96 / fax 972.20.75.12 / [esert.gir@coac.net](mailto:esert.gir@coac.net)
- Jornada tècnica sobre **Acabats de façana: la pell de l'edifici**  
Data: dimarts 26 d'abril de 2005  
Horari: de 17 a 20:30 hores  
Lloc: Sala Rafael Masó de la Demarcació  
Jornada gratuïta. Cal confirmar l'assistència a la secretaria d'Escola Sert (Iolanda). Tel. 972.41.28.96 / Fax: 972.20.75.12 / A/e: [esert.gir@coac.net](mailto:esert.gir@coac.net)

### Delegació Alt Empordà

- Curs **Coneixement i aplicació de la vegetació en els projectes**

Director: Francesc Navés. Dr. Arquitecte, màster en Arquitectura i Paisatge.

Dates: 18, 25 d'abril i 7 de maig de 2005

Horari: de 16:30 a 20 hores

Lloc: Seu de la Delegació

**Jornada 18 d'abril de 2005. La representació gràfica de la vegetació en diferents escales de projectes d'espais verds.**

- Coneixement descriptiu de l'arbrat a la mediterrània (mida, color, forma, variació estacional).

A càrrec de Francesc Navés, Dr. Arquitecte.

- Aplicació funcional i compositiva de la vegetació.

A càrrec de Miquel Vidal, arquitecte.

**Jornada 25 d'abril de 2005. Coneixement de l'aplicació vegetal des de l'òptica de la resistència i la funcionalitat en diferents escales de projectes.**

A càrrec de Francesc Navés, Dr. Arquitecte.

- L'aplicació de l'arbre a l'espai. Requeriments i realitats. Tècniques de jardineria urbana.

A càrrec de Xavier Argimon, enginyer agrònom.

**Jornada 7 de maig de 2005. Visita als jardins del Castell de Peralada**

A càrrec de : Francesc Navés, Dr. Arquitecte i Xavier Argimon, enginyer agrònom

Horari: de 10: 00 a 14:00 h.

Preus (IVA inclòs):

Arquitectes CoAC: 100 €

Arquitectes Demarcació de Girona amb menys de 2 anys de col·legiació: gratuït.

Estudiants: 40 €

Altres: 130 €

Més informació 972 50 50 33 (Sílvia Orri).

### Delegació Garrotxa-Ripollès

- Exposició **Premis d'Arquitectura de les comarques de Girona 2004**

Del 18 de març a l'1 de maig de 2005

Lloc: Sala d'Exposicions de la Delegació

Horari de visita:

Feiners de 9 a 14h i de 16 a 18h

Dissabtes de 18 a 21h

Diumenges d'11 a 14h

- Cicle SEGELL VERD. **El Repte de l'Edificació Sostenible**

Ponents: Albert Cuchi, Doctor Arquitecte i membre de Societat Orgànica; Gerardo Wadel, Arquitecte, Director Periodístic de la revista Constructiva i membre de Societat Orgànica, Fabián López, Arquitecte i membre de Societat Orgànica, Joan Sabaté, Arquitecte i cap de l'estudi Sabaté & Associats, i Max Radt, Arquitecte i cap de recerca de l'estudi Equip Arquitectura Pich-Aguilera.

Presentació Associació Arquitectes per la Sostenibilitat.

Data: divendres 8 d'abril de 2005

Horari: de 10 a 17 hores

Lloc: Sala d'Actes de la Delegació

## TAULELL D'ANUNCIS

## OFERTES

- 01 ELABORACIÓ DE PROJECTES ICT (Infraestructures Comunes de Telecomunicacions). Linx. Enginyeria Industrial i Telecomunicacions. c/ Sant Clara, 50 entl. 17001 – Girona. Tel. 646.297.388.
- 02 **Unilògic: Sistemes Domòtics – Projectes ICT.** Jordi Vasquez - Figueres. T. 972.507.802. M. 667.558.203 A/e: [info@unilogic04.com](mailto:info@unilogic04.com)
- 03 **Manteniment, assessorament i suport informàtic per arquitectes.** GNUDELAN S.L. Tel. 687.831.429 / Fax 972.677.265. A/e: [info@gnudelan.com](mailto:info@gnudelan.com). [www.gnudelan.com](http://www.gnudelan.com)
- 04 **Digitalab:** perspectives exteriors i interiors per ordinador per a presentacions de projectes. Tel. 625.129.744. Javier Carbó, arquitecte.
- 05 Llogó local en edifici cèntric de Girona de 70m2, ideal per a despatx d'arquitectura. Tel. 639.371.897. A/e: [con@esteb.com](mailto:con@esteb.com)

## DEMANDES

- 01 Es busca arquitecte jove amb coneixements de 3D per dirigir equip de treball. Interessats enviar currículum vitae al número de fax 972.21.47.13.
- 02 Es busca arquitecte o estudiant d'arquitectura per treballar en despatx a la zona del Ripollès o la Cerdanya. Interessats enviar currículum al Fax 972.72.10.13.
03. Es busca jove fent el Projecte Final de Carrera d'Arquitectura per a col·laborar amb arquitecte-empresa mitja jornada (Garrotxa). Interessats deixeu missatge al telèfon 619.782.607, o envieu CV a l'Apartat de Correus 324 d'Olot.

## NOTES INFORMATIVES

L'horari de la Demarcació de Girona del CoAC és: de 9h a 18h. Us recordem però, que Recepció romandrà oberta fins a les 20 hores.

**Calendari fiscal del professional liberal**

Declaració corresponent al primer trimestre de 2005  
Fins el 20 d'abril s'ha de presentar, si s'escau:

- \* MOD 110: Retencions sobre nòmines i col·laboracions
- \* MOD 115: Retencions sobre lloguers
- \* MOD 130: Pagament a compte de la Renda
- \* MOD 300: Pagament de l'IVA

Declaracions en relació als moviments haguts entre el període: 1 de gener – 31 de març de 2005

**Horari del Departament de Visat**

Demarcació de Girona

De dilluns a divendres de 9 a 18h

Consultes als visadors

De dilluns a dijous de 12 a 14h i de 16 a 18h, i divendres de 12 a 14h

Delegació Alt Empordà

Dimarts i divendres al matí

Delegació Garrotxa-Ripollès

Dilluns i dijous al matí